

Connecteur séparable droit (interface A / 250 A)

C 33-051, CENELEC HD629.1 S2, IEC 60502-4

Interface: CENELEC EN 50180 – EN 50181 – C33-051



& MATERIEL DE RACCORDEMENT

formfit®



Moyenne Tension (HTA)

Jusqu'à 24 kV

Prises de courant 250 A (interface A)

Référence : FMCS-250

Appellation ENEDIS : CSD-250-A-24

Caractéristiques et Assurance Qualité

Le système qualité adopté est évalué et certifié conforme aux exigences de la norme ISO 9 001 version 2 008 et EN 29 001.

Raccordement de transformateurs, cellules, postes compacts, moteurs, etc. par un connecteur préfabriqué amovible

Installation intérieure ou extérieure. Le connecteur séparable est entièrement protégé par une enveloppe semi-conductrice raccordée à la terre. Elle est étanche à l'immersion

Intensité nominale : 250 A

Intensité admissible en surcharge : 300 A (8 h par 24 h)

Manœuvrable exclusivement hors tension

Vérification de l'état de tension par diviseur capacitif

**INTERFACE
A / 250 A**



Descriptif du produit

Câble

- Câbles unipolaires à isolation synthétique (EPR, PE, PR, ...)
- Conducteur cuivre ou aluminium
- Ecran semi-conducteur rubané ou extrudé
- Ecran métallique contrecollé à la gaine extérieure ou rubané ou fils cuivre, notamment NF C 33-223, UTE C 33-223, C 33-226, NF C 33-226
- Tension d'isolement jusqu'à 24 kV
- Sections admissibles : 16 mm² à 95 mm²
- Adaptables pour câbles isolés papier imprégné de matière non migrante

Conditionnement

- Ensemble contenant tous les composants et instructions nécessaires au montage de 3 connecteurs séparables
- Poids et volume approximatifs des ensembles : 3 kg / 0,006 m³

Caractéristiques d'installation

- L'installation ne nécessite pas d'outillage spécial, ni source de chaleur, ni rubanage, ni matière de remplissage
- Le connecteur séparable peut être installé en toutes positions
- Ne nécessite pas de distance minimale d'isolement entre phases
- Dispositif de fixation pour solidariser les pièces embrochées
- Possibilité de verrouillage de la prise sur un transformateur. Le connecteur séparable comporte à cet effet une gorge pour recevoir une rondelle métallique (la rondelle peut être livrée séparément, sur demande. Exceptionnellement, les connecteurs peuvent être livrés déjà équipés. Le dispositif de verrouillage est fourni par le fabricant de transformateurs)
- La mise sous tension ne doit être effectuée qu'après embrochage du connecteur séparable sur une pièce fixe ou tout accessoire reconstituant l'isolant (plots, bouchons isolants, etc.). Un connecteur non embroché ne peut être mis sous tension

Autres produits

- Produits associés tels que traversées embrochables FMBOm-250 et accessoires pour connecteurs séparables 250 A
- Connecteur séparable équerre FMCE-250

Matériel spécifique à ENEDIS

Codet ENEDIS	Désignation ENEDIS	Code PRYSMIAN	Référence PRYSMIAN	Section en mm ²
	CSD-250-A-24-25	AP 57001	FMCS-250-F-24-T1-A25	25
	CSD-250-A-24-35	AP 57002	FMCS-250-F-24-T1-A35	35
67.94.100	CSD-250-A-24-50	AP 57003	FMCS-250-G-24-T1-A50	50
67.94.101	CSD-250-A-24-95	AP 57004	FMCS-250-H-24-T1-A95	95

Schéma du connecteur

- Contact à broche**
Raccord à sertir muni d'une broche de contact en cuivre avec gorge de verrouillage. Le fût d'embout dépend de la section et de la nature du conducteur
- Ecran semi-conducteur interne**
Cet insert, moulé en EPDM semi-conducteur, entoure les éléments de connexion d'une surface mise à leur potentiel, évitant ainsi l'ionisation de l'air resté captif (source de décharges partielles)
- Ecran semi-conducteur externe**
Cette enveloppe, surmoulée en EPDM semi-conducteur, est reliée à l'écran métallique du câble et maintenue au potentiel de la terre. Son profil permet la répartition adéquate du champ électrique à partir de l'arrêt d'écran du câble
- Corps isolant**
Moulé en EPDM isolant, le corps assure, en position embrochée, la reconstitution intégrale de l'isolation. Il maintient une pression uniforme sur l'isolant du câble et sur l'interface de la pièce fixe, garantissant une excellente étanchéité
- Diviseur capacitif**
Protégé par un capuchon en EPDM semi-conducteur, ce diviseur capacitif permet de vérifier l'absence de tension avant le débroschage du connecteur séparable
- Dispositif de fixation**
Dispositif en métal inoxydable solidarissant le connecteur séparable avec une pièce fixe ou d'autres accessoires
- Oeillet de mise à la terre**
Point de raccordement de la liaison équipotentielle entre l'enveloppe conductrice et l'écran du câble
- Gorge de verrouillage**
Gorge destinée à recevoir une rondelle métallique (fournie sur demande) permettant le verrouillage du connecteur sur un transformateur
- Couverture de terre**
Moulée en EPDM semi-conducteur, elle permet de réaliser la protection étanche du dispositif de mise à la terre

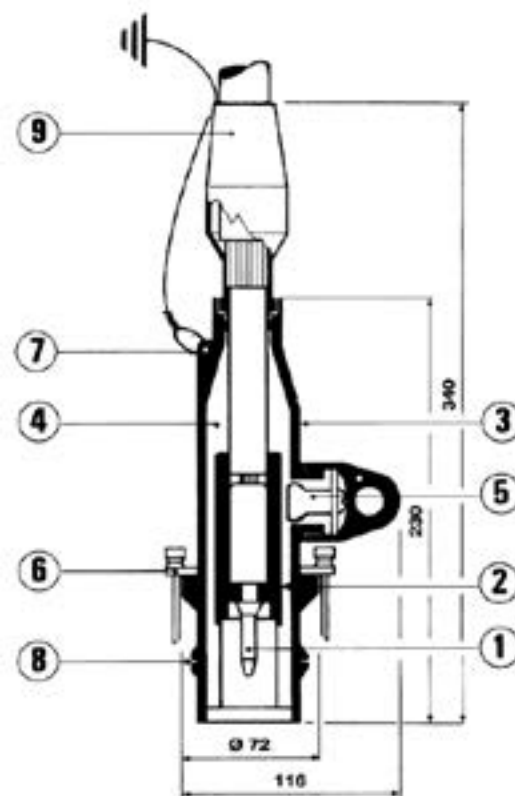

100% des corps des connecteurs séparables sont testés individuellement en usine : tension d'essais à fréquence industrielle et décharges partielles

Choix d'un modèle

Sélectionner dans le tableau ci-dessous le modèle en fonction de la classe de tension U_m (12, 17, 24 kV), du diamètre sur isolation et si nécessaire de la section.

Tension	Ø sur isolation mm		Section mm ² (à titre indicatif)	Modèle
	min	max		
12 kV	10,0	12,6	16	FMCS-250-A-12*
	11,8	14,5	25	FMCS-250-B-12*
	13,7	16,3	35	FMCS-250-C-12*
	15,3	17,9	50	FMCS-250-D-12*
	17,0	19,5	70	FMCS-250-E-12*
	18,6	21,3	95	FMCS-250-F-12
17 kV	13,7	16,3	25	FMCS-250-C-17*
	15,3	17,9	35	FMCS-250-D-17*
	17,0	19,5	50	FMCS-250-E-17*
	18,6	21,3	70	FMCS-250-F-17
	20,2	23,0	95	FMCS-250-G-17
24 kV	18,6	21,3	35	FMCS-250-F-24
	20,2	23,0	50	FMCS-250-G-24
	22,5	25,3	70/95	FMCS-250-H-24
	23,4	26,0	95/120	FMCS-250-J-24

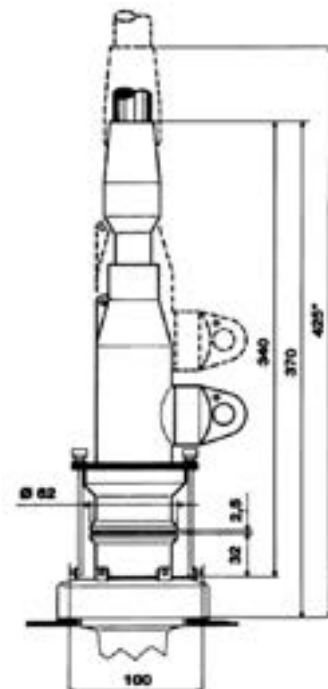

Cotes d'encombrement en mm

Prise montée sur la traversée embrochable

(*) Distance minimale nécessaire à la déconnexion

Préciser le dispositif de raccordement de l'écran en fonction du type d'écran du câble :

Dispositif de raccordement de l'écran	Type d'écran du câble
T1	écran contrecollé à la gaine
T2	écran cuivre rubané
T3	écran fils cuivre

Préciser le modèle d'embout de connexion (1) correspondant :

- à la nature du conducteur : **A** pour de l'aluminium, **C** pour du cuivre.
- à la section du conducteur (**en mm²**).

⁽¹⁾ peut être à rétreindre ou à poinçonner, selon le cas, avec les outils adéquats usuels.

Exemple de commande

Pour un câble 20 kV de 50 mm², diamètre isolant 21,5 mm, écran ruban cuivre, conducteur aluminium. Le modèle sélectionné sera : **FMCS-250-G-24-T2-A50**.